

**doctor POINT**  
Soluzioni medicali a portata di click

**Manuale d'uso sedia porta pazienti a movimentazione elettrica 2018 modello**

**AL-MED-YXH-5L**

1.0).....	Montaggio batteria
1.1).....	Estrazione batteria
1.2).....	Accensione batteria
1.3).....	Verifica carica batteria
1.4).....	Ricarica batteria
2.0).....	Centralina comandi elettrici
3.0).....	Regolazione altezza maniglione
4.0).....	Impugnature posteriori richiudibili
5.0).....	Maniglie anteriori telescopiche
6.0).....	Impugnature anteriori (appoggia braccia)
7.0).....	Trasporto sedia manuale
8.0).....	Azionamento freni ruote posteriori
9.0).....	Pedana appoggiapiedi
10.0).....	Seduta e schienale
11.0).....	Cinture sicurezza
12.0).....	Appoggiatesta imbottito
13.0).....	Apertura dei cingoli
13.1).....	Chiusura dei cingoli
14.0).....	Chiusura della sedia
15.0).....	Norme sicurezza
16.0).....	Verifiche e controlli
17.0).....	Modalità d'utilizzo
17.1).....	Salire le scale
17.2).....	Scendere le scale
18.0).....	Assistenza

**PRIMA DI UTILIZZARE QUESTA ATTREZZATURA LEGGERE ATTENTAMENTE LE  
ISTRUZIONI QUI RIPORTATE**



## Preparazione e montaggio:

**1.0) Montaggio batteria.(8)** Estrarre la batteria al Li-ion dall'imbballaggio, inserire una delle chiavi, date in dotazione, nella serratura della batteria, posizionando quest'ultima nell'apposita sede (staffa metallica qui illustrata) facendola slittare all'interno della sedia. Accertarsi che la batteria sia ben fissata nella sede. Ruotare la chiave, bloccando così la batteria, ed estrarre la chiave.

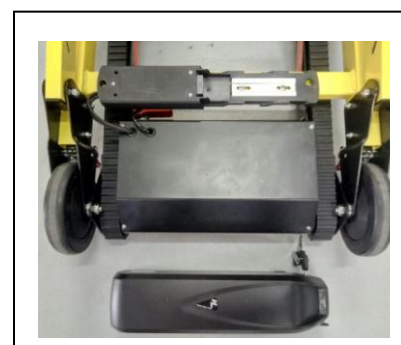

### **1.1) Estrazione batteria.(8)**

Inserire una delle chiavi, date in dotazione, ruotare la chiave in senso antiorario ed estrarre la batteria facendola slittare verso l'esterno.

### **1.2) Accensione batteria.(8)**



portare l'interruttore rosso, posto sotto la batteria, sulla posizione "I".

**1.3) Verifica Carica Batteria.(8)** Sul bordo della batteria vi sono 4 piccoli LEDS. Schiacciando un piccolo



pulsante posto fra i LEDS, questi si illumineranno in base allo stato di carica, i quali, a batteria completamente carica saranno tutti illuminati (compreso quello di colore rosso). Man mano che l'energia della batteria si esaurirà, i LEDS di colore verde si spegneranno. Rimarrà acceso solamente quello di colore rosso, con autonomia oramai esaurita. **N.B.1) Effettuare la ricarica prima che si arrivi in questa fase.**

**N.B.2) Con batteria completamente carica, pigiando il pulsante di verifica batteria, i LEDS, rimarranno tutti accesi (Rosso compreso). Man mano che la carica si esaurirà i LEDS di colore VERDE inizieranno a spegnersi , rimanendo accesa solo quella di colore rosso.**

**1.4) Ricarica batteria.(8)** per ricaricare la batteria spingere lateralmente, spostando, lo sportellino (PUSH) posto sul fondo della batteria per scoprire la presa della ricarica; innestare lo spinotto del caricabatterie in dotazione e collegare quest'ultimo nella presa di rete a 220V (a muro o su veicolo). La spia di quest'ultimo, appena collegato alla rete, si illuminerà di colore rosso.



Appena la carica sarà completata la spia apparirà di colore verde. Scollegare a questo punto il caricabatteria dalla batteria inserendo nuovamente il coperchio (PUSH)

**1.5). Vita della batteria. (Vedi 18.0 Assistenza tecnica)**

**2.0)Centralina comandi elettrici.(1)** Per accedere alle funzioni elettriche della sedia azionare il pulsante "POWER", dopodiché potremmo azionare i seguenti comandi:

Pulsante "UP", aziona i cingoli per la fase della **SALITA**,

Pulsante "DOWN", aziona i cingoli per la fase della **DISCESA**,

Pulsante "LIGHTS", per ILLUMINARE la zona dei cingoli



**PORTARE LA SEDIA IN POSIZIONE "OPERATIVA"**

**ALZARE LA SEDUTA ACCERTANDOCI CHE SI SIA BEN BLOCCATA (IL BLOCCAGGIO AVVIENE AUTOMATICAMENTE ALZANDO LA SEDUTA), RIBALTARE ANCHE IL POGGIAPIEDI.**



## **!! PRIMA DI TUTTO REGOLARE L'ALTEZZA DEL MANIGLIONE**

### **3.0) Regolazione altezza Maniglione. (12)**

In base all'altezza dell'operatore, per rendere più sicure e agevoli le operazioni di salita e discesa del paziente, dobbiamo regolare l'altezza del **Maniglione** (totale 3 posizioni predefinite) agendo nel seguente modo: **Leva di sblocco**, spingendo la **leva di sblocco** (di colore rosso), posto nella parte superiore posteriore della spalliera, possiamo regolare l'altezza del maniglione in base alle esigenze personali.

**N.B.** Prima di movimentare la sedia **assicurarsi** di aver bloccato perfettamente il **Maniglione** sentendo uno "scatto" che identifica il bloccaggio di quest'ultimo.

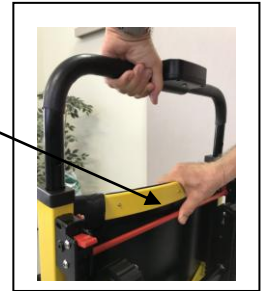

**4.0) Impugnature posteriori richiudibili.(3)** Per richiudere queste maniglie premere le **leve rosse** poste sopra di esse.

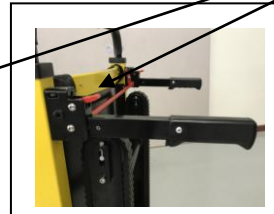

**Queste maniglie sono utilizzate essenzialmente per facilitare il trasporto della sedia con o senza il paziente a bordo, pertanto quando si deve trasportare il paziente sulle scale consigliamo di richiudere tali maniglie.(3)**



**5.0) Maniglie anteriori telescopiche.(10)** Per rendere maggiormente sicuro il trasporto del paziente sulle scale si consiglia di effettuare il trasporto aiutati da una seconda persona, estraendo le maniglie frontali telescopiche, agendo nel seguente modo:

Premere i pulsanti rossi facendo fuoriuscire dal foro il fermo, allungare le maniglie e rilasciare il pulsante rosso facendolo coincidere con uno dei fori della parte anteriore, bloccando così la maniglia.



**6.0). Impugnature anteriori (appoggia braccia).(4)** All'occorrenza il paziente trasportato può appoggiarsi alle impugnature laterali, posti sulla seduta, di cui è fornita la sedia.

Dette impugnature sono ripiegabili verso l'alto.



**7.0) Trasporto manuale.** In caso di improvvisa avaria della batteria, dovendo ancora trasportare il paziente, si dovrà effettuare il trasporto manualmente. Utilizzare necessariamente le maniglie telescopiche anteriori (10) allungandole totalmente e quelle posteriori (3)

**8.0) Azionamento freni sulle ruote posteriori.(11)** Per azionare il freno

posto sulle due ruote posteriori premere, con il piede, la leva inferiore più lunga.

Per togliere il freno agire premendo la leva sovrastante (più corta).



**9.0) Pedana appoggiapiedi ribaltabile.(9)** Ogni qualvolta che si trasporta un paziente sulla sedia ribaltare la pedana e far posizionare i piedi sopra di esso.



**10.0). Seduta e schienale:** Seduta e schienale costruite in robusto ABS. Questi sono rivestiti in schiumato a cellula chiusa applicati con adesivo in Velcro, asportabili per la pulizia e disinfezione. Usare un panno con acqua e detersivi neutri o disinfettanti NON aggressivi.

**(Prodotti aggressivi o abrasivi potrebbero danneggiare irreparabilmente l'imbottitura)**



**11.0). Cinture di sicurezza addominale/dorsale.** Kit cinture regolabili con fibbia in metallo a sgancio rapido per assicurare il paziente sulla seduta

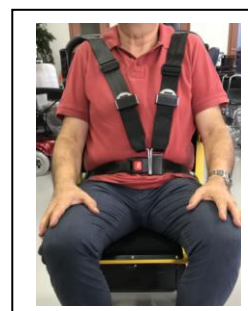
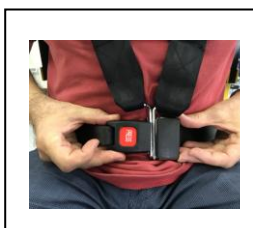

**N.B. Prima di ogni movimentazione con la sedia, assicurare TASSATIVAMENTE il paziente con le apposite cinture regolabili**

**12.0)Appoggiatesta asportabile.(2)** Qual'ora si rendesse necessario per il paziente da trasportare l'utilizzo dell'appoggiatesta anatomico imbottito, si dovrà procedere come segue:

- a)Alzare il Maniglione **(12)** all'altezza desiderata
- b)Montare la fascia di supporto corredata dei bloccaggi in Velcro®
- c)Applicare l'appoggiatesta vincolandolo con la chiusura in Velcro® alla maniglia di supporto in tessuto

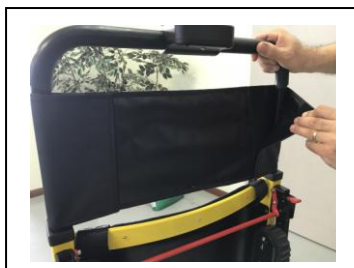

**13.0).Apertura Cingoli. (5)** Per salire/discendere le scale dobbiamo portare in posizione di "lavoro" i due cingoli posti nella zona posteriore della sedia, richiudendo preventivamente le 2 impugnature posteriori **(3)**. Azionando la **leva di colore rosso**, posta nella zona posteriore della sedia, automaticamente il carrello con i cingoli verrà spinto, inclinandosi, verso l'esterno.

(vedi immagini)

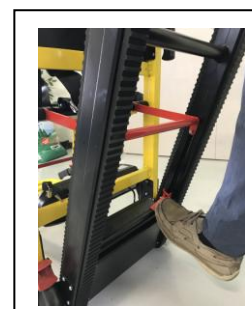
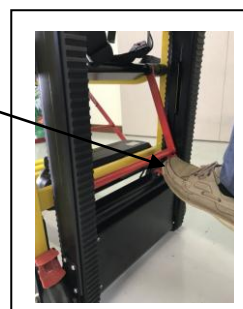

**IMPORTANTE :** *Per salire le scale, prima di azionare il movimento elettrico dei cingoli, portare questi ultimi perpendicolari alle scale e fare in modo che entrambi facciano presa sui gradini.*

**13.1). Chiusura cingoli. (5)** A fine lavoro, per richiudere i cingoli, operare nel seguente modo:

a)azionare i freni sulle ruote posteriori **(11)** per bloccare la sedia.

b)spingere verso il basso la **leva di colore rosso** posizionata tra i cingoli e contemporaneamente spingere il “sistema carrello” dei cingoli contro il telaio della sedia.

Accertarsi di vedere e sentire il “clack” del perno che si inserisce nella **leva di colore rosso** azionata precedentemente per lo sblocco

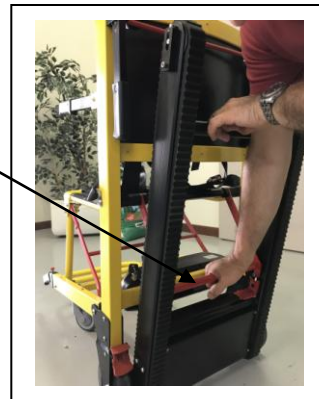
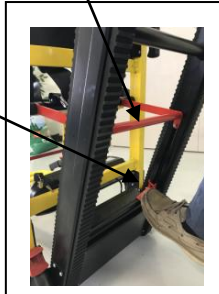

**14.0) .Chiusura della sedia.** Per rendere semplice e sicura la chiusura della sedia agire nel seguente modo:

a) Abbattere la sedia a pavimento (come da figura)

b) Impugnare la **leva rossa** posta sotto la seduta e tirarla verso l’alto sbloccandola.

c) Accompagnare la seduta per richiudere la sedia.



Leva di sblocco per ripiegare la sedia



**15.0).Norme di sicurezza. A)** E’ possibile effettuare il trasporto di pazienti da soli, ma per una maggiore sicurezza sia per il paziente che per l’utente il nostro consiglio è quello di essere coadiuvati da un secondo utilizzatore, il quale si posizionerà al fondo della sedia impugnando le maniglie telescopiche**(12)**. In questo modo il trasporto sarà maggiormente tutelato . **B)**Al termine dell’utilizzo, prima di riporre la sedia, spegnere l’interruttore “**POWER**” e l’interruttore rosso posto sotto la batteria **(8)** per evitare di lasciare sotto tensione i circuiti elettrici.

**16.0). Verifiche e controlli.** Dopo ogni utilizzo verificare le condizioni delle parti soggette ad usura, specialmente riguardo i 2 cingoli: se comparissero crepe o rotture sospendere immediatamente l’utilizzo della sedia e contattare l’assistenza tecnica.

## **17.0). Modalità d'utilizzo della sedia**

### **17.1). "SALIRE LE SCALE"**

**Dopo aver fatto sedere il paziente sulla sedia, posizionato i piedi sul poggiatesta(9) ASSICURATO CON LE CINTURE di SICUREZZA(6), procedere nel seguente modo:**

1. Aprire i cingoli(5), regolare l'altezza del Maniglione(12), afferrarlo con entrambe le mani facendo leva con il piede destro sulla barra trasversale dei cingoli, tirandolo indietro per dar modo alla sedia di assumere una posizione inclinata (per poter far presa con i 2 cingoli sulle scale).
2. Posizionare la sedia adiacente alle scale, premere il pulsante di avvio "POWER" sulla Centralina comandi(1) e appena entrambi i cingoli saranno a contatto dei gradini, premere il pulsante "UP" sulla Centralina comandi(1). Tenere premuto il pulsante per tutta la salita in modo che la sedia possa trasportare il paziente senza interruzioni.
3. Se necessita fermarsi a metà strada, rilasciare il bottone per la risalita "UP".

**N.B. Il motore elettrico della sedia, essendo dotato di freno elettromagnetico, durante la fermata improvvisa bloccherà automaticamente l'azione dei cingoli; pertanto la sedia non rischierà di slittare inavvertitamente, ma sarà ben ferma nel punto di arresto.**

**Per riprendere la salita basterà premere nuovamente il pulsante "UP".**

Durante la salita, le mani dell'operatore non hanno bisogno di tirare la sedia, dovranno semplicemente guidarla perpendicolarmente alle scale in direzione verticale, facendo una piccola pressione sul Maniglione (12), **(Immagine A)** per rendere stabile e omogenea la salita.

**(Immagine A)**

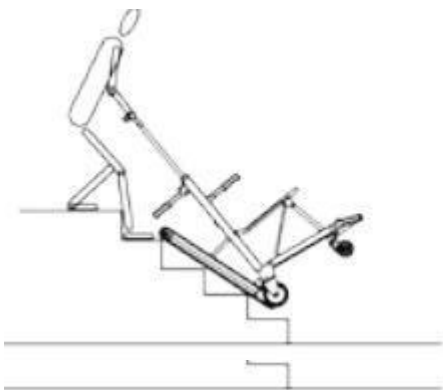

**(Immagine B)**



4. Giunti all'ultimo gradino, facendo leva tramite il Maniglione(12), continuando ad azionare il pulsante "UP", tirare su la sedia lentamente con entrambe le mani, sul piano del pavimento. L'operazione richiederà uno sforzo minimo. **(immagini B)**
5. **IMPORTANTISSIMO : Solamente quando le ruote anteriori non saranno più a ridosso delle scale, abbassare la sedia sul piano, aiutandosi con il piede destro, posandola lentamente in modo che le 4 ruote poggino perfettamente in piano. (immagine C)**





(Immagine C)

6. Afferrare le Impugnature (3), e spostare la sedia in direzione di un eventuale seconda rampa di scale da risalire.

## 17.2). "DISCENDERE LE SCALE"

**Dopo aver fatto sedere il paziente sulla sedia, posizionato i piedi sul poggiatesta(9) ASSICURATO CON LE CINTURE di SICUREZZA(6), procedere nel seguente modo:**

1. Spingere la sedia sul pavimento in direzione delle scale tramite le impugnature posteriori (3)
2. Fermarsi **ASSOLUTAMENTE**, con le ruote frontali, sul bordo del gradino (**facendo attenzione a NON oltrepassarlo**). (Immagine D)
3. Aprire i cingoli(5), regolare l'altezza del Maniglione(12), afferrarlo con entrambe le mani facendo leva con il piede destro sulla barra trasversale dei cingoli, tirandolo indietro per dar modo alla sedia di assumere una posizione inclinata (per poter far presa con i 2 cingoli sulle scale). (Immagine E)



(Immagine D)



(Immagine E)

4. Premere il pulsante di avvio "POWER" sulla centralina comandi(1), premere il pulsante "DOWN" sulla centralina comandi(1). Tenere premuto il pulsante per tutta la discesa in modo che la sedia possa trasportare il paziente senza interruzioni.
5. Se necessita fermarsi a metà strada, rilasciare il bottone per la discesa "DOWN".

**N.B.** Il motore elettrico della sedia, essendo dotato di freno elettromagnetico , durante la fermata improvvisa bloccherà automaticamente l'azione dei cingoli; pertanto la sedia non rischierà di slittare inavvertitamente, ma sarà ben ferma nel punto di arresto.

**Per riprendere la discesa basterà premere nuovamente il pulsante "DOWN".**

6. Durante la discesa, le mani dell'operatore dovranno spingere leggermente in giù il Maniglione(12) in modo che non si creino sobbalzi tra i gradini, rendendo più stabile e omogenea la discesa.

*(Immagine F)*

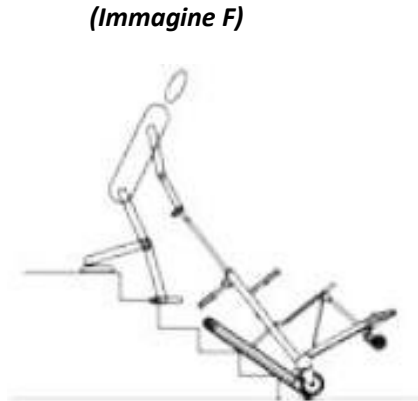

*(Immagine G)*



7. Quando i cingoli raggiungono l'ultimo gradino, rilasciare il pulsante "DOWN" e abbassare la sedia lentamente per evitare sobbalzi o scossoni al trasportato, facendo appoggiare gradualmente le 4 ruote sul pavimento. *(Immagine G)*

### **18.0). Assistenza tecnica.**

La batteria Li-ion è deperibile nel tempo. Dopo anni di utilizzo (cicli di carica-scarica) la sua capacità diminuirà. Pertanto le performance di salita e discesa della sedia diminuirà in base alla restante capacità di carica. Quando i valori saranno dimezzati occorrerà provvedere alla sua sostituzione contattando il Centro di Assistenza ALEA s.a.s.

Le verifiche funzionali (da effettuarsi annualmente), controlli ed eventuali riparazioni dovranno essere fatte esclusivamente dalla ditta ALEA s.a.s.

ALEA s.a.s. non si assume alcuna responsabilità per riparazioni effettuate da altri non espressamente autorizzate.

**N.B. L'azienda declina ogni responsabilità per uso scorretto o inadeguato che possa arrecare danni a persone o cose**